

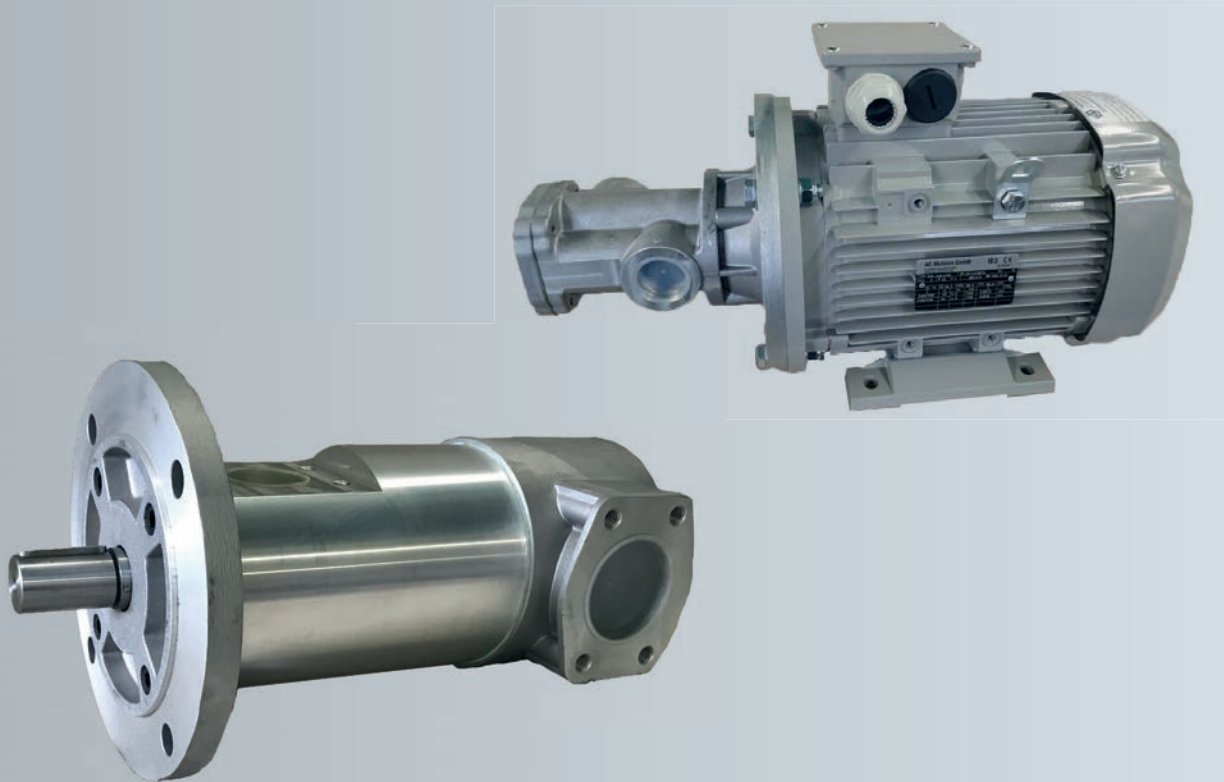

ČERPADLA



- APLIKACE ZAŘÍZENÍ MAZACÍHO OLEJE
- HYDRAULICKÉ APLIKACE
- PRO VELKÉ POHÁNĚCÍ STANICE
- ZPRACOVATELSKÝ A CHEMICKÝ PRŮMYSL



HENNLICH ENERGY 
HENNLICH s.r.o.



PRŮMYSL

Aplikace zařízení mazacího oleje, hydraulické aplikace (např. lis, obráběcí stroje ...), ve velkých poháněcích stanicích a malých agregátech - filtračních, topných – chladících a cirkulačních okruzích pro úpravu oleje, ve zpracovatelském a chemickém průmyslu ...

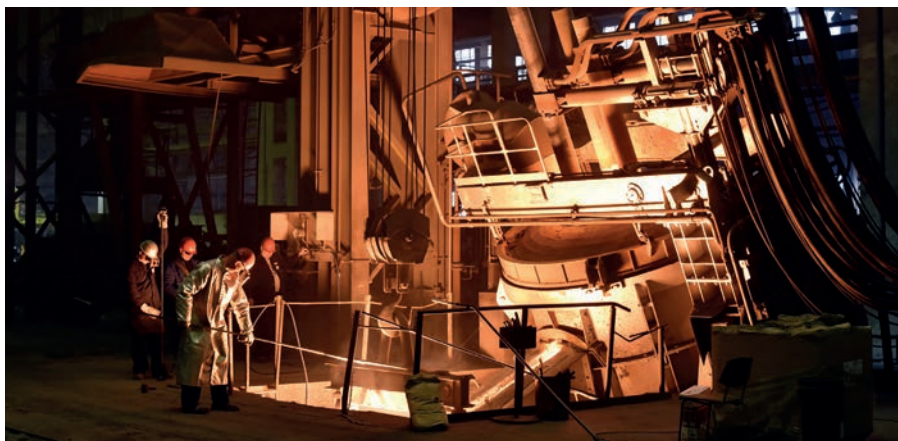

ENERGETIKA

Zásobování mazacím olejem, dodávka řídicího oleje, doprava paliva, filtrace & chlazení ...



NÁMOŘNÍ APLIKACE

Offline filtrace, filtrace & doprava oleje, přečerpávání paliva, servis okruhů mazacích olejů ...



OLEJ & PLYN

Filtrace a chlazení oleje, olej a topný olej, mazací soupravy, ropné plošiny, rafinerie, petrochemický průmysl ...





Nízkotlaká čerpadla HCMP-SSP

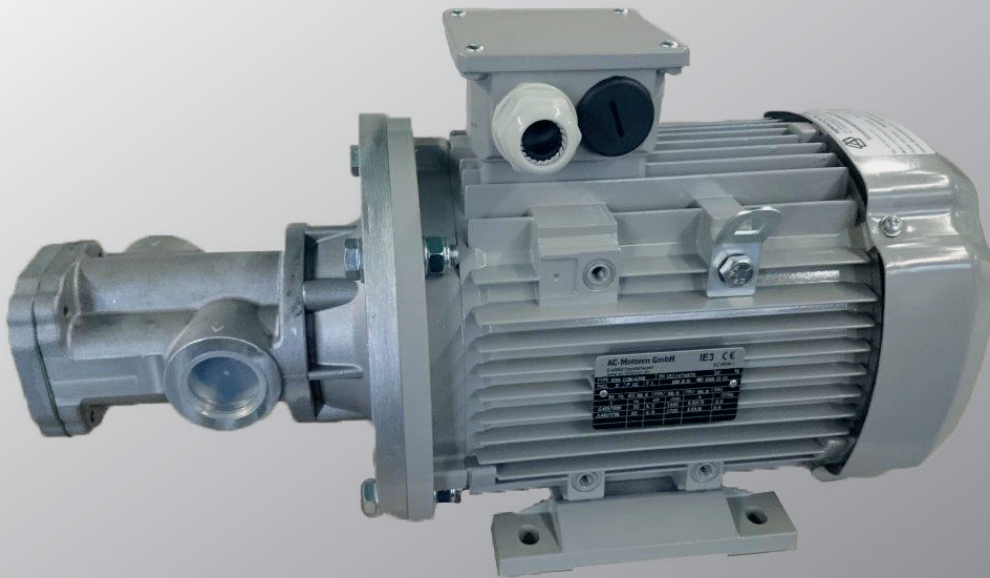

- NÍZKOTLAKÉ HYDRAULICKÉ ČERPADLO PRO PRŮTOKY DO 80 l/min
- VHODNÉ PRO 4 A 6-TI PÓLOVÉ MOTORY
- KRÁTKÁ KONSTRUKČNÍ DÉLKA UMOŽŇUJE DOBRU ZÁSTAVBU
- POUŽÍVÁME HO TAKÉ PRO NAŠE VZDUCHOVÉ CHLADIČE HC



Typový klíč

HCMP - SSP - 60 - 4D - 2,2 - RF2 - Z

HENNLICH nízkotlaká čerpadla	
Jmenovitý průtok [l/min] (50 Hz)	
13	
20	
30	
40	
60	
80	
Počet pólů	
4	4pólový (1500 1/min)
(6)*	6- pólový (1000 1/min)
(8)*	8- pólový (750 1/min)
Napětí motoru [V]	
A	3fázový 230/400 V, 50 Hz
B	3- fázový 275/480 V, 60 Hz
C	1- fázový 230 V, 50/60 Hz
D	230/400 V, 50 Hz, 460 V, 60 Hz
E	3- fázový 500 V, 50 Hz
F	3- fázový 400/690 V, 50 Hz
G	Zvláštní napětí
Výkon motoru [kW] (50 Hz)	
0,37	
0,55	
0,75	
1,1	
1,5	
2,2	
3	
4	
Obtokový ventil	
RF1	5 bar
RF2	10 bar
RF3	15 bar
Zvláštní provedení	
Podrobnosti v textové formě, např. lakování RAL...	

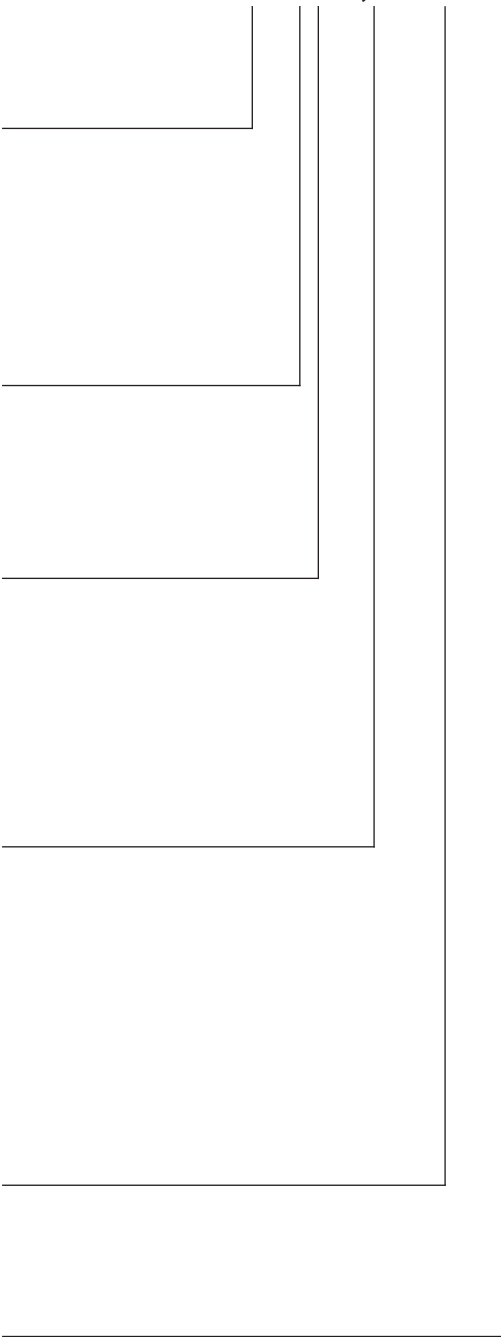

*na požádání



Technické údaje

Dostupné modely	GR32 - GR40 - GR45
Příruba	IEC standard (pro přímé spojení s motorem), velikost B5 /
Přípojky	ISO 228-1
Směr otáčení	Vpravo (při pohledu na konec hřídel čerpadla)
Jmenovitý počet otáček	500 - 1.750 ot/min
Jmenovitý průtok	13 - 80 l/min (při 1.450 ot/min)
Max. provozní tlak čerpadla	15 bar (v závislosti na výkonu motoru méně)
Tlak na sání	min. -0,2 bar max. 1,5 bar
Viskozita	10 - 1.000 cSt*
Těsnění	NBR, (FKM, EPDM)
Hladina hluku	55 - 63 dB(A) (při 1.750 ot/min)
Materiál pláště (speciální použití)	Standard hliník (litina)
Teplota okolí	-20 °C - +40 °C (další na poptávku)
Teplota média	-20 °C - +100 °C
Čistota média	Třída čistoty NAS10 1638 třída 8 nebo ISO DIS 4406 17/14. Doporučená filtrace β 25 > 75

* v koordinaci s Vaším partnerem HENNLICH

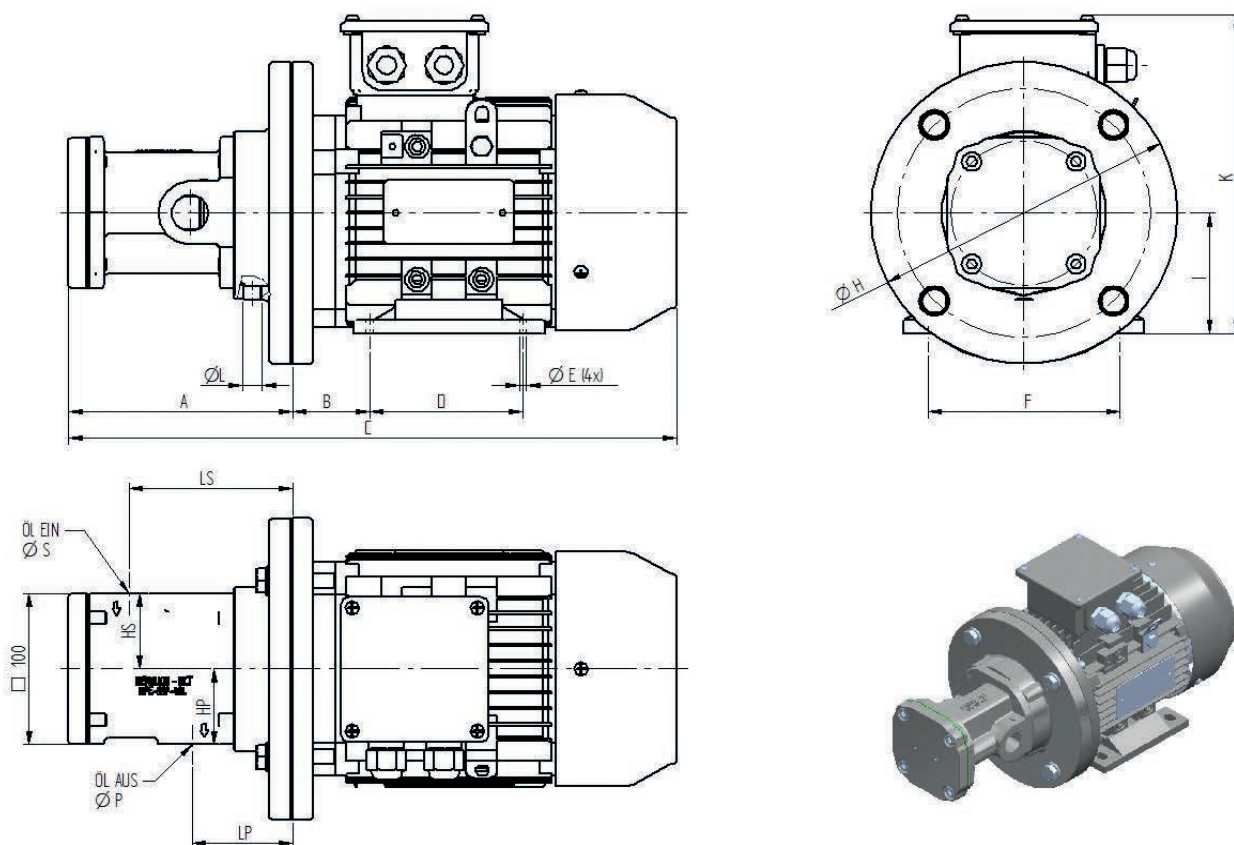



Typ	MOTOR - BG	Počet pólů	Výkon motoru [kW]	Jmenovitý průtok [l/min]	Hmotnost* ca [kg]	Rozměry [mm]									
						A	B	C*	D	E	F	I	K*	LS	LP
HCMP-SSP-13	71	4	0,37	13	9,2	131	45	215	90	7	112	71	185	93	52
HCMP-SSP-13	80	4	0,55	13	15,8	145	50	250	100	10	125	80	295	107	66
HCMP-SSP-20	80	4	0,75	20	15,8	145	50	250	100	10	125	80	295	107	66
HCMP-SSP-20	90	4	1,1	20	20,5	153	56	275	100	10	140	90	330	115	74
HCMP-SSP-20	90	4	1,5	20	23,4	153	56	300	125	10	140	90	355	115	74
HCMP-SSP-30	80	4	0,75	30	15,7	146	50	250	100	10	125	80	295	108	67
HCMP-SSP-30	90	4	1,1	30	19,8	154	56	275	100	10	140	90	330	116	75
HCMP-SSP-30	90	4	1,5	30	22,7	154	56	300	125	10	140	90	355	116	75
HCMP-SSP-30	100	4	2,2	30	29	162,3	63	338	140	12	160	100	405	124	83
HCMP-SSP-40	80	4	0,75	40	15,7	146	50	250	100	10	125	80	295	108	67
HCMP-SSP-40	90	4	1,1	40	19,8	154	56	275	100	10	140	90	330	116	75
HCMP-SSP-40	90	4	1,5	40	22,7	154	56	300	125	10	140	90	355	116	75
HCMP-SSP-40	100	4	2,2	40	29	162	63	338	140	12	160	100	405	124	83
HCMP-SSP-40	100	4	3	40	29	162	63	338	140	12	160	100	405	124	83
HCMP-SSP-60	90	4	1,5	60	24	188	56	300	125	10	140	90	355	137	81
HCMP-SSP-60	100	4	2,2	60	30	201	63	338	140	12	160	100	405	150	94
HCMP-SSP-60	100	4	3	60	35,8	201	63	338	140	12	160	100	405	150	94
HCMP-SSP-80	90	4	1,5	80	24	188	56	300	125	10	140	90	355	137	81
HCMP-SSP-80	100	4	2,2	80	30	201	63	338	140	12	160	100	405	150	94
HCMP-SSP-80	100	4	4-3	80	35,8	201	63	338	140	12	160	100	405	150	94
HCMP-SSP-80	112	4	4-4	80	43,7	201	70	387	140	12	190	112	450	150	94

Zvýrazněno tučně: upřednostňované typy

PŘÍPOJKY

Řada	Velikost	S (ISO 228)	HS	P (ISO 228)	HP	L (ISO 228)	Hladina hluku dB(A) 1m**
HCMP-SSP 13 + 20	GR 32	1"	50	3/4"	50	1/4"	63
HCMP-SSP 30 + 40	GR 40	1"	50	3/4"	50	1/4"	64
HCMP-SSP 60 + 80	GR 45	1-1/2"	70	1-1/4"	65	1/4"	65

* Liší se podle výrobce motoru

** Tolerance hladiny hluku +/- 3 dB(A)

Výrobní tolerance nejsou zahrnuty. Změny jsou vyhrazeny.

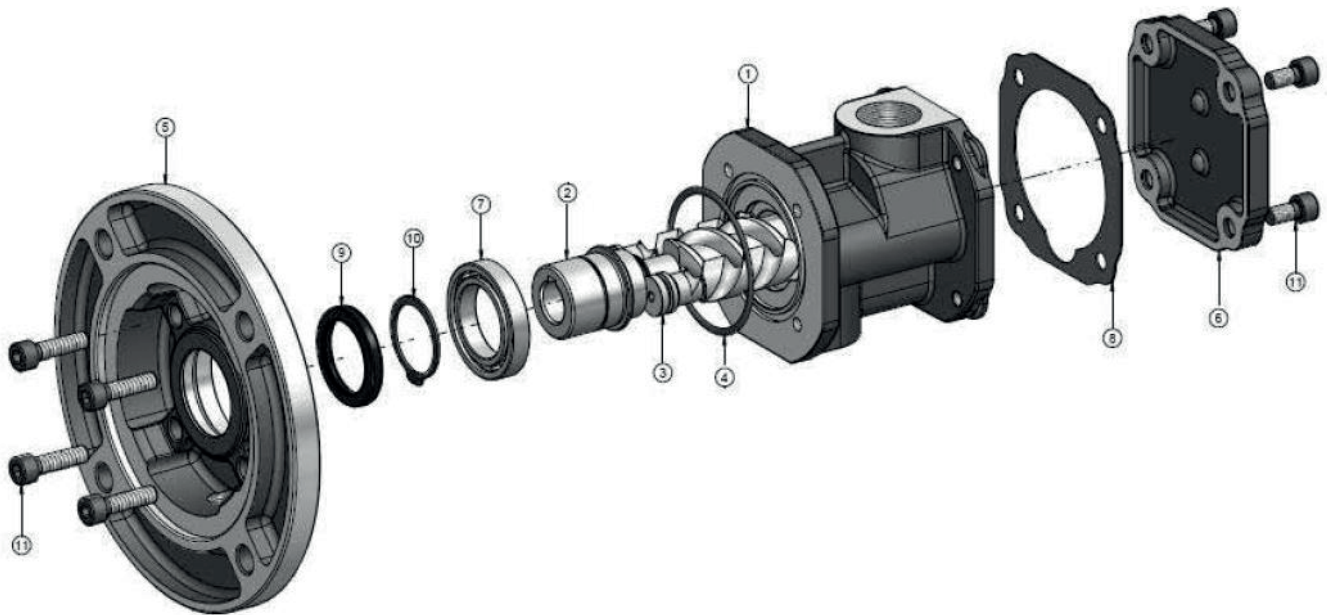

Č.	Popis	Materiál
1	Plášť čerpadla	Hliník, litina *
2	Hlavní vřeteno	Ocel*
3	Vedlejší vřeteno	Litina *
4	O-kroužek	NBR/ FKM*
5	Přední víko	Hliník*
6	Zadní víko	Hliník*
7	Kuličkové ložisko	Ocel *
8	Těsnění	NBR*
9	Hřídelový těsnicí kroužek (Gufero)	NBR/ FKM*
10	Segerova podložka	Ocel*
11	Šrouby	Ocel*

DOSTUPNOST DUTÉ HŘÍDELE

Velikost	Typ	AC14	AC19	AC24	AC28	AC38
GR 32	13L					
	17L	x	x	x		
	20L					
	25L					
GR 40	30L		x	x	x	
	40L					
GR 45	45L			x	x	x
	60L					
	80L					



GR32 Výkon

PRŮTOK

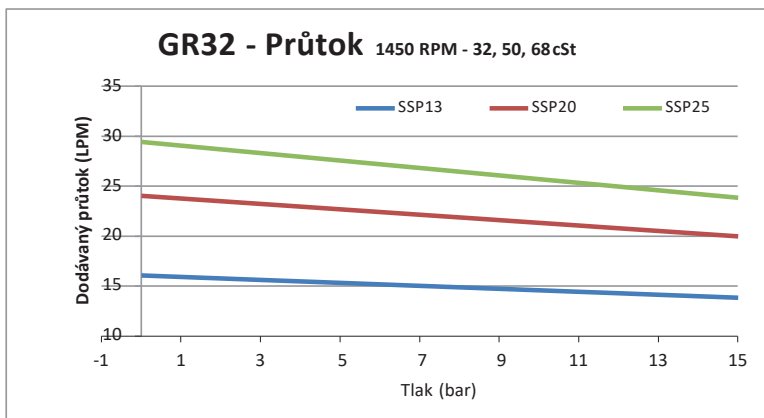

PŘÍKON

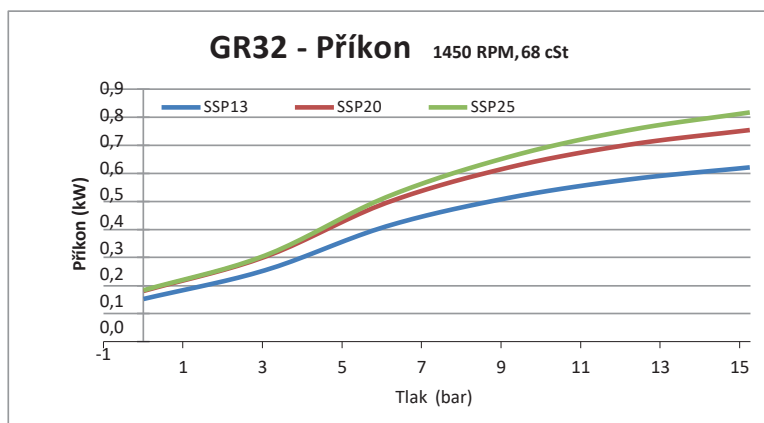
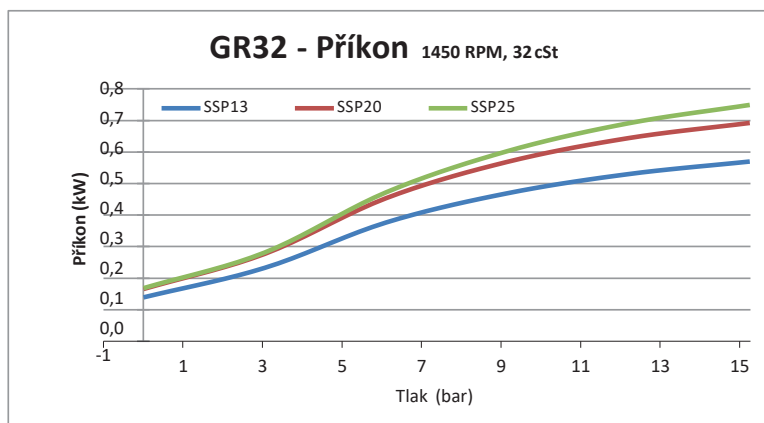
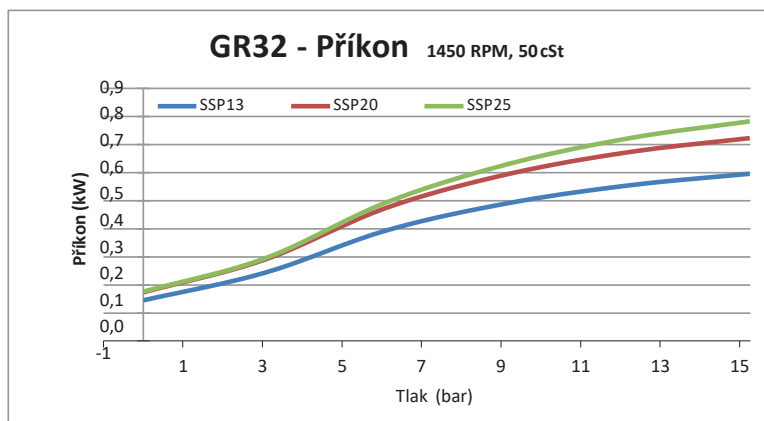



GR40 Výkon

PRŮTOK

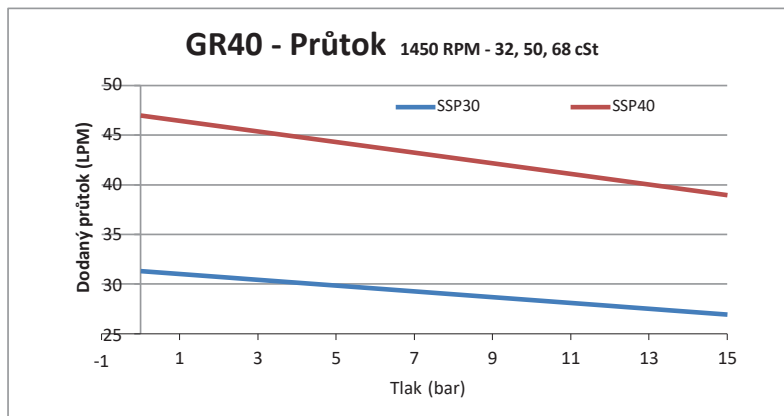

PŘÍKON

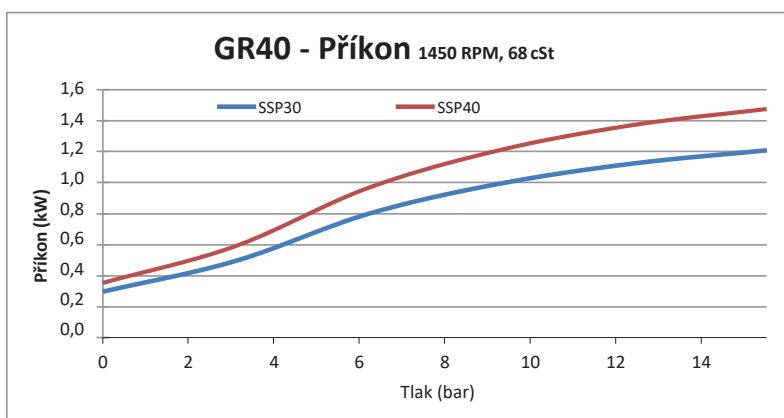
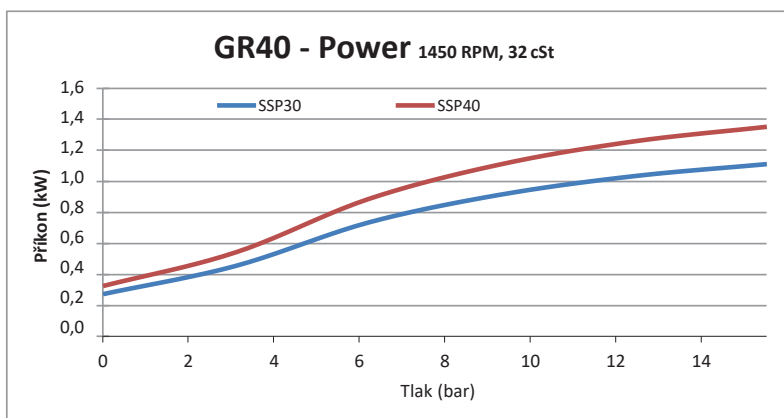
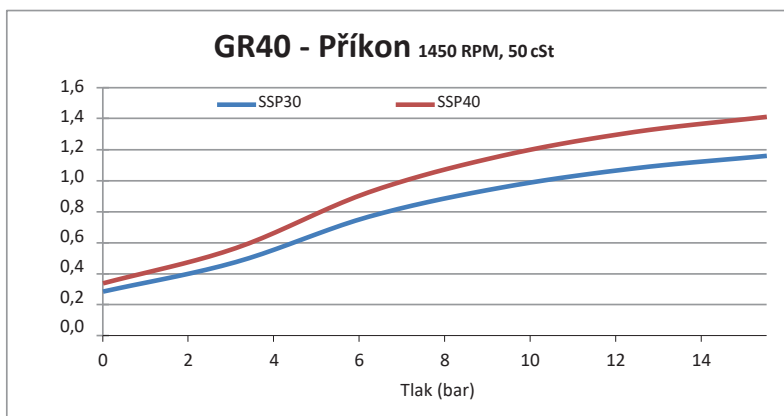



GR45 Výkon

PRŮTOK

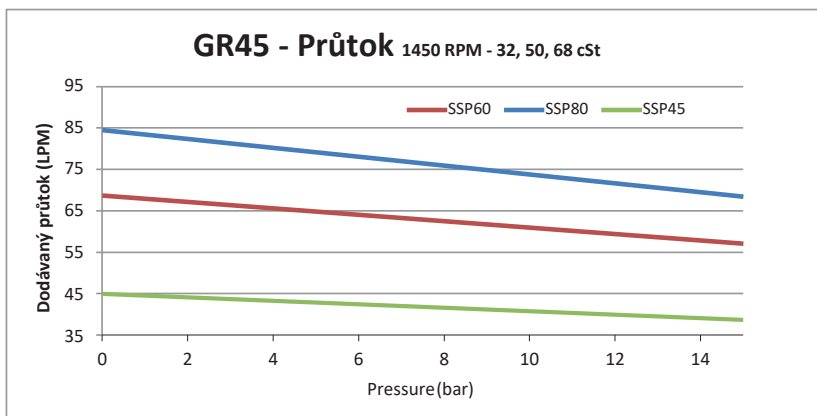

PŘÍKON

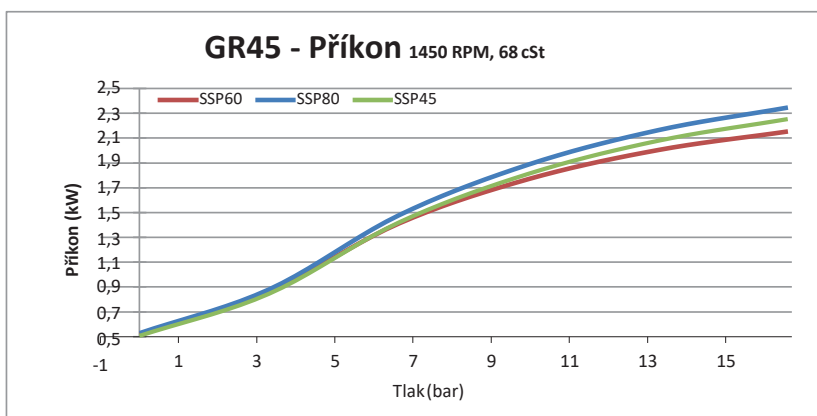
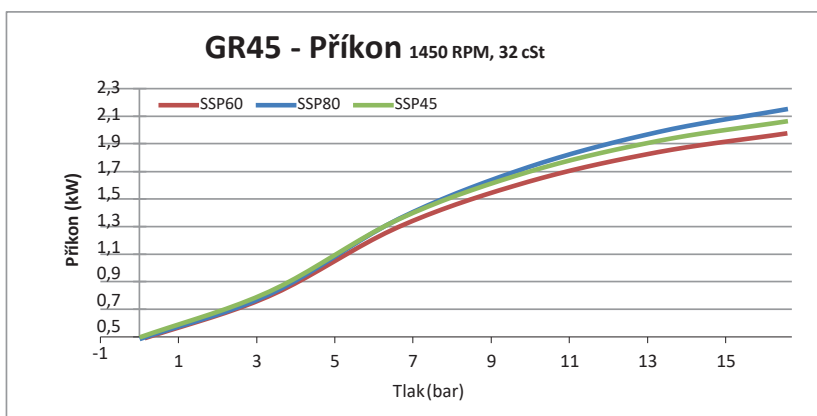
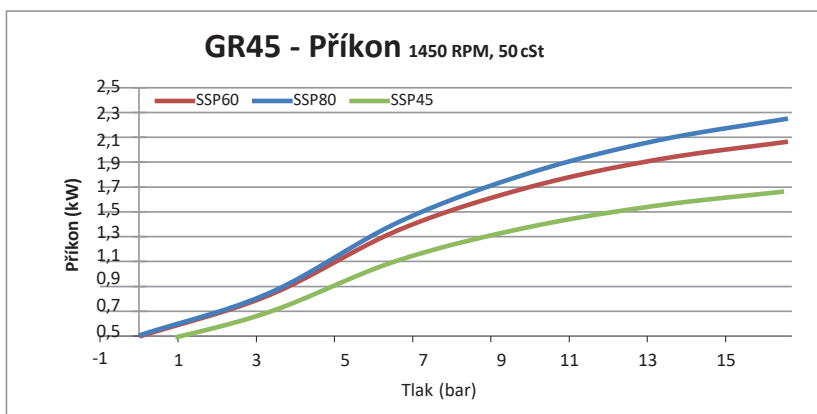



Nízkotlaká čerpadla HGR-SMT16B

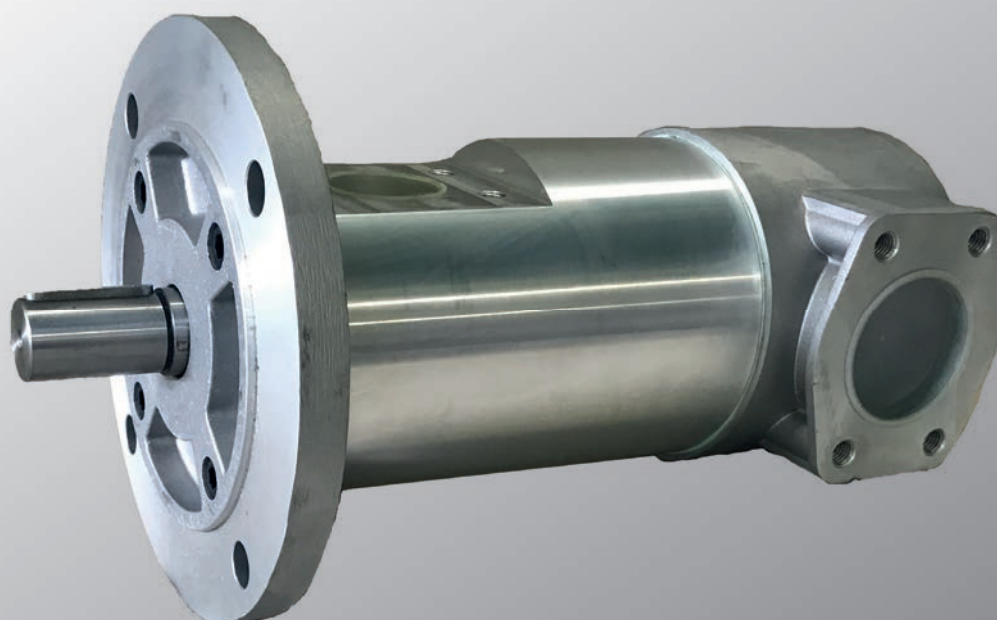

- NÍZKOTLAKÉ HYDRAULICKÉ ČERPADLO PRO VELKÉ PRŮTOKY DO 4000 l/min
- VHODNÉ I PRO 2 PÓLOVÉ MOTORY
- VĚTŠÍ KONSTRUKČNÍ DÉLKA UMOŽŇUJE VELKÉ PRŮTOKY
- JE MOŽNÉ VOLIT RŮZNÉ UMÍSTĚNÍ PŘIPOJENÍ SÁNÍ A VÝTLAKU





Čerpadla řady SMT16B

TŘÍVŘETENOVÁ ŠROUBOVÁ ČERPADLA

Třívřetenové čerpadlo je oblíbeným a často používaným typem čerpadla. Díky své robustní a jednoduché konstrukci je spolehlivé a má dlouhou životnost. Zároveň je málo hlučné. Velmi často se používá pro aplikace v ropném a plynárenském průmyslu, chemickém, zpracovatelském a námořním průmyslu. Je navrženo pro aplikace s provozním tlakem do 40 bar. V neposlední řadě je oblíbenost tohoto čerpadla dána dobrým poměrem cena/výkon.

ŽÁDNÉ PULZACE - KLIDNÝ PRŮTOKU, NÍZKÝ HLUK

Šroubové čerpadlo SMT16B bylo navrženo tak, aby nedocházelo k pulzacím a byl zajištěn plynulý provoz a redukovány emise hluku na nejnižší možnou úroveň, aby se snížily náklady na veškerá následná nezbytná opatření ke snížení hluku. Bezpulzační SMT16B umožňuje použití šroubových čerpadel HENNLICH také v kritických aplikacích, jako jsou např. přesné hydraulické ovládání a dávkování paliva. Čerpadlo SMT16B je dopravní čerpadlo namontované v tělese čerpadla. Tři šrouby se otáčejí uvnitř těla čerpadla a konstrukce šroubů zabraňuje axiálnímu zatížení.

POUŽITÍ SMT16B

Čerpadla nabízejí mnoho možností použití. Osvědčená technologie SMT16B umožňuje čerpání mnoha druhů kapalin v nejrůznějších náročných průmyslových aplikacích, jako jsou: přeprava ropy, výroba proudu, mazací systémy, hydraulické pohony výtahů, transport topného oleje a doprava do hořáků, výkonová hydraulika, potraviny, mazání strojů, obchodní a námořní doprava, rafinerie a petrochemické systémy, chemické zpracování a mnoho dalšího. Čerpadlo SMT16B je vhodné pro speciální konstrukce a pro speciální aplikace, jako je námořní doprava, ropa a plyn atd.



Popis produktu

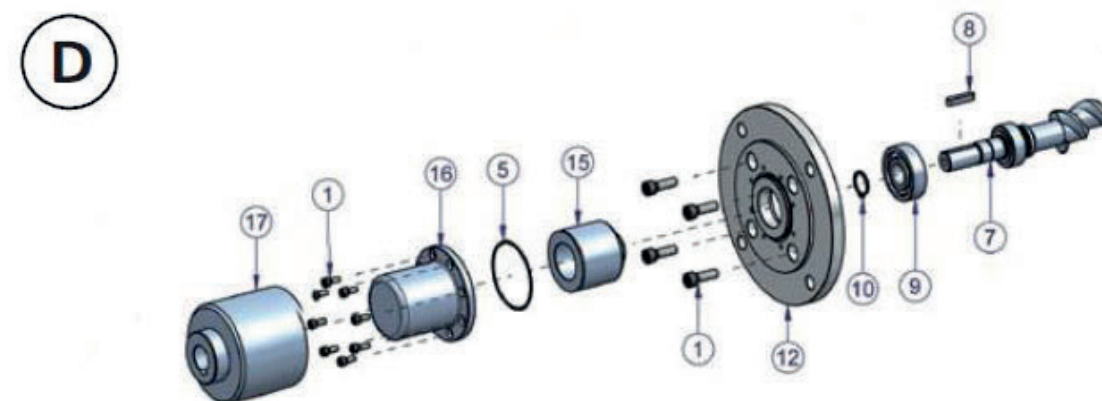
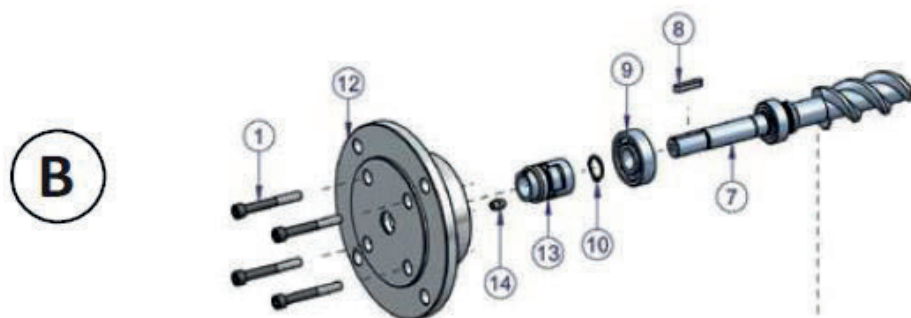
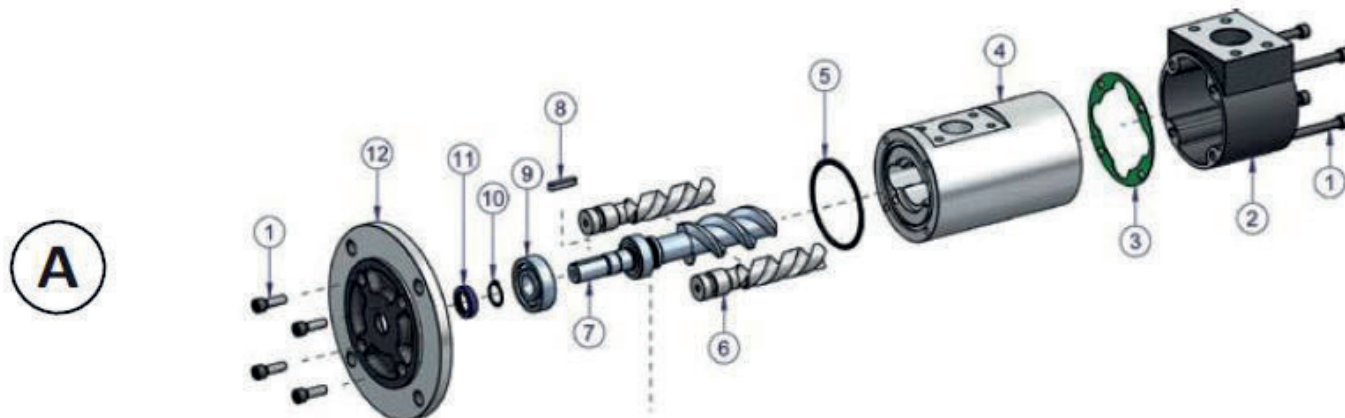



Pos.	Název dílu
1	Šroub imbusový
2	Hlava čerpadla, radiální sání
3	Ploché těsnění hlavy čerpadla
4	Plášť čerpadla
5	O-kroužek, přírubová strana
6	Vedlejší vřeteno
A	SMT16B s hřídelovým těsnicím kroužkem (Gufero)
7	Hlavní vřeteno
8	Pero těsné
9	Kuličkové ložisko
10	Segerova podložka
11	Hřídelový těsnicí kroužek (Gufero)
12	Příruba čerpadla
1	Šroub imbusový
B	SMT16B s mechanickou ucpávkou "TM"
7	Hlavní vřeteno
8	Pero těsné
9	Kuličkové ložisko
10	Segerova podložka
13	Mechanická ucpávka
14	Distribuční pouzdro
12	Příruba čerpadla
1	Šroub imbusový
C	SMT16B s dutou hřídelí "AC" a hřídelovým těsnicím kroužkem (Gufero)
7	Hlavní vřeteno
9	Kuličkové ložisko
10	Segerova podložka
11	Hřídelový těsnicí kroužek (Gufero)
12	Příruba čerpadla
1	Šroub imbusový
D	SMT16B s magnetickou spojkou
7	Hlavní vřeteno
8	Pero těsné
9	Kuličkové ložisko
10	Segerova podložka
12	Příruba čerpadla
1	Šroub imbusový
15	Vnitřní rotor magnetické spojky
5	O-kroužek
16	Ochranný plášť magnetické spojky
1	Šroub imbusový
17	Vnější rotor magnetické spojky



Popis produktu

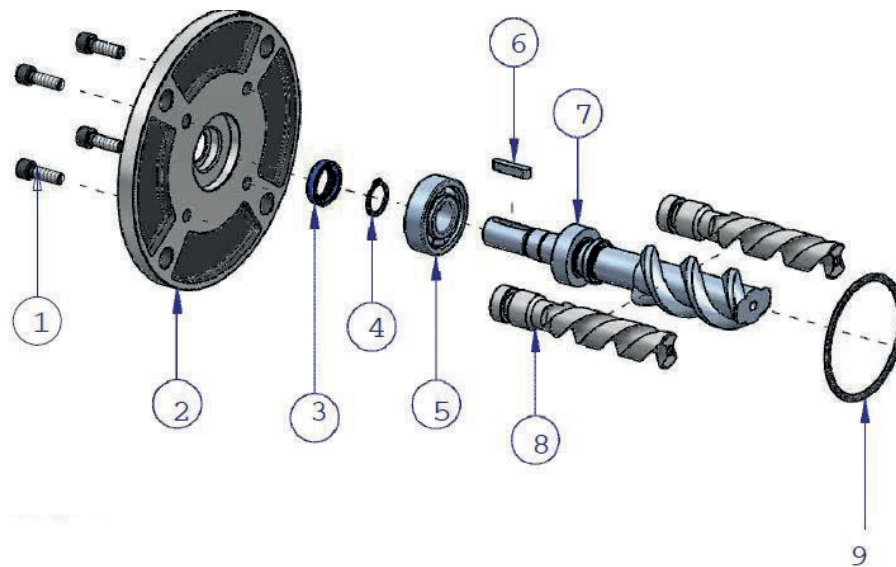

VOLITELNÉ PŘIPOJENÍ SÁNÍ

Pos.	Název dílu
1	Šroub imbusový
2	Příruba čerpadla
3	Hřídelový těsnicí kroužek (Gufero)
4	Segerova podložka
5	Kuličkové ložisko
6	Pero těsné
7	Hlavní vřeteno
8	Vedlejší vřeteno
9	O-kroužek, přírubová strana
10	Plášť čerpadla
11	Ploché těsnění hlavy čerpadla
A	SMT16B
12	Hlava čerpadla, radiální sání
1	Šroub imbusový
B	SMT16B AX (axiální BSP ISO228) *
	*alternativně SAE připojení: volitelně "AXS"
1	Šroub imbusový
12	Hlava čerpadla, axiální sání
C	SMT16B AL (montáž na nádrž)
1	Šrouby ponorné hlavy
12	Příruba čerpadla pro montáž na nádrž
D	SMIT16B (ponorné čerpadlo)
12	Drátěné sítko
13	Upevňovací páska

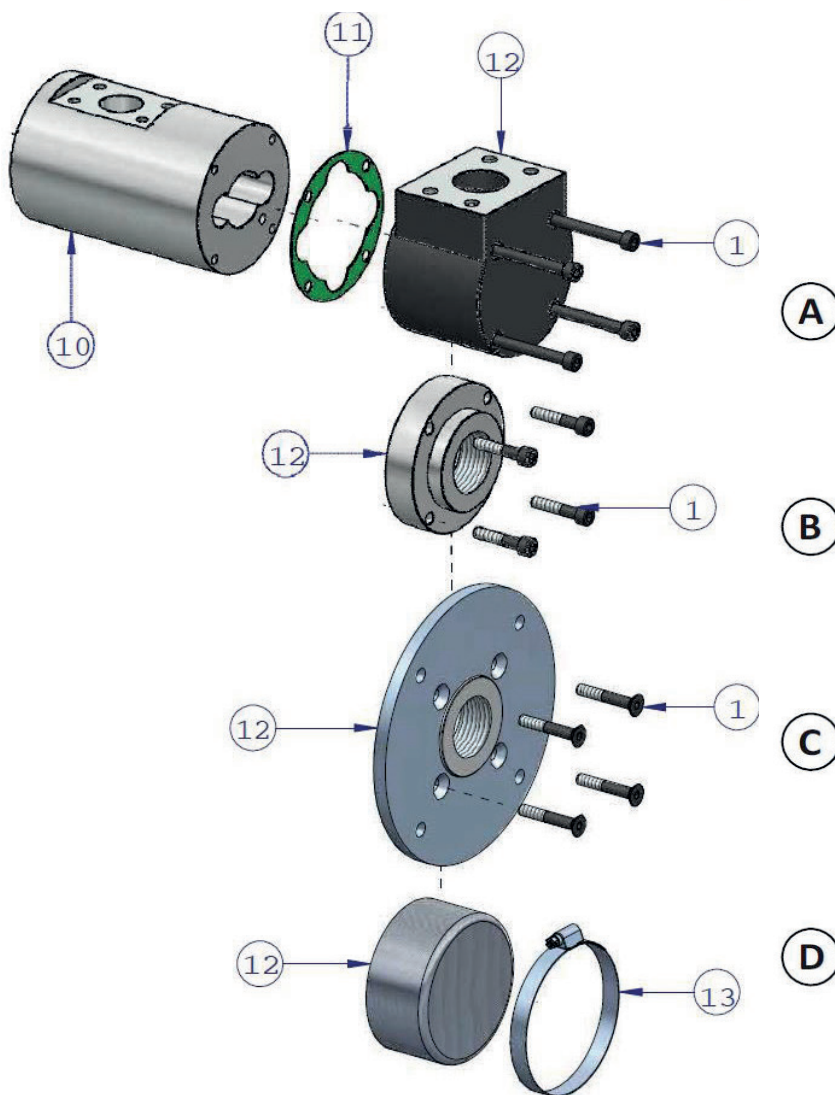



Technické údaje

Druh konstrukce	Standard SMT16B nebo ponorné SMIT16B
Velikosti	20 – 25 – 32 – 40 – 45 – 55 – 60 – 70 – 80 – 90 – 110
Typ montáže	Standardní čerpadlo venkovní (SMT16B) nebo jako ponorné čerpadlo pod olejem (částečně nebo kompletně: SMIT16B)
Příruba	ISO 3019/2
Přípoje	SAE 3000 psi, BSP (ISO228)
Pohon	Žádné axiální nebo boční síly
Směr otáčení	Standardně vpravo (při pohledu na hřídel čerpadla), vlevo je rovněž možno dodat
Počet otáček	od 500 do 3600 1/min (1)
Dopravní objem	od 4 do 3.200 l/min
Provozní tlak	do 40 bar
Tlak na sání	Min. -0.7 bar, max. 3bar (2)
Média⁽³⁾	<ul style="list-style-type: none"> • Minerální oleje HLP a HVLP • Biologicky odbouratelná média HETG, HEPG, HEE • Syntetické kapaliny nebo emulze: HFA olej • Vodní emulze, HFB emulze voda-olej 40%, • HFC směs voda/glykol (max. 35 55% vody), • HFDR fosfát ester • Vyskoviskózní mazací oleje • Syntetické speciální oleje: MIL H, SKYDROL • Paliva: MGO, MDO, s nízkým obsahem síry MDO+ HFO • DMX (ISO8217), DMA, DMB, DMC, DMZ • Motorové oleje, topné oleje, hydraulické oleje DIN 51524
Rozsah viskozity	Od 2 do 10.000 cSt (4)
Těsnění	NBR, FKM, EPDM (5)
Typy těsnění	TM, TMK, TMZ, FGM
Emise hluku	od 52 do 68 dB (A) při 2.950 1/min, na základě nastavení testu dle ISO 44122
Materiál pláště Zvláštní provedení	Extrudovaná hliníková slitina, litina, ocel. Kalená ocel a nerezová ocel na požádání.
Vřetena Zvláštní provedení	Hlavní vřeteno ocel, vedlejší vřeteno litina, ocelové vřeteno s kaleným jádrem, povrchově upraveno
Teplota okolí	-50° až +60°C
Teplota média	-50°C až +300°C
Čistota média	Třída čistoty NAS10 1638 nebo ISO DIS 4406 19/16. Doporučená filtrace β 25>75.

Změny vyhrazeny, všechna uvedená data mohou být změněna bez předchozího.

(1) Při počtu otáček < 1.000 1/min a > 1.800 1/min kontaktujte, prosím, HENNLICH.

(2) Při vyšších tlacích kontaktujte, prosím, HENNLICH.

(3) Při použití zvláštní kapaliny kontaktujte, prosím, HENNLICH.

(4) Při viskozitách < 20 cSt a > 320 cSt kontaktujte, prosím, HENNLICH.

(5) Při speciálním těsnění kontaktujte, prosím, HENNLICH.



SMT16B - rozměry

SMT16B

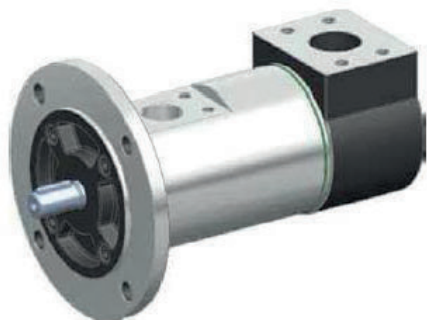

standardní čerpadlo s plnou hřídelí, sací přípojka umístění „T4“

SMIT16B



Ponorné čerpadlo

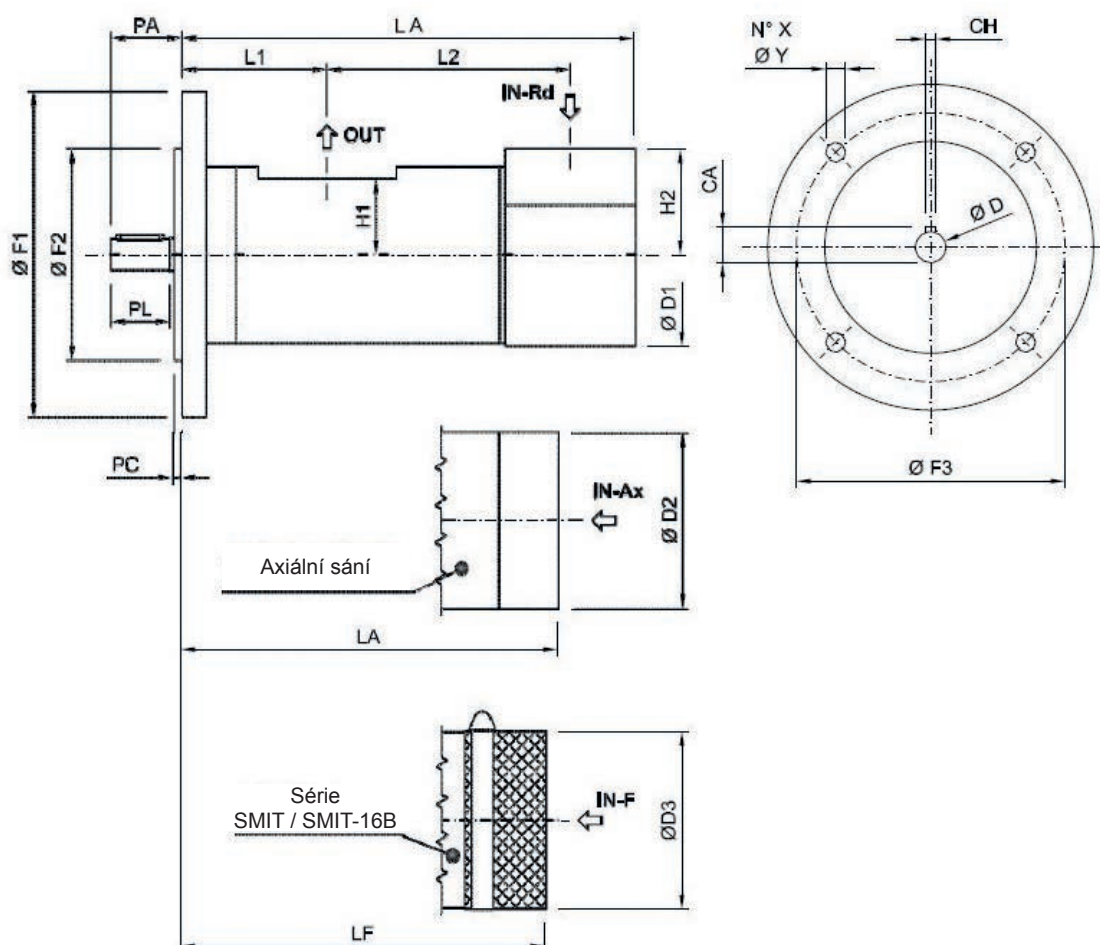



Tauchschräubenpumpe /
Submersible screw pump

SMT16B - rozměry

Čerpadlo s
plnou hřídelí

Typ	Jmenovitý průtok* [l/min]	Přiruba			Hřídel			Sací strana			Výtláčná strana			Čerpadlo								
		ØF2	ØY	ØF3	ØF1	PL	ØD	CA	CH	IN-Rd	IN-Ax	H2	OUT	H1	PA	ØD2	L1	L2	LA	Kg	Čerpadlo	
GR20 SMT16B	8L-12L-15L-20L	80.0	11.0	130.0	125.0	30.0	14.0	16.0	5.0	1/2" BSPP	1/2" BSPP	26.0	1/2" BSPP	25.0	37.0	59.0	53.0	78.5	134.0	1.5	133.0	LF
GR25 SMT16B	25L-30L	80.0	11.0	103.0	125.0	36.0	19.0	21.5	6.0	3/4" BSPP	3/4" BSPP	27.0	1/2" BSPP	27.5	42.0	65.0	72.5	87.0	178.0	2.7	158.5	
GR32 SMT16B	35L-45L-55L-75L	100.0	11.0	125.0	150.0	35.0	19.0	21.5	6.0	1 1/4" SAE - 3000	1 1/4" BSPP	55.0	1 1/4" SAE - 3000	41.0	41.0	94.0	61.0	123.0	171.0	4.4	162.0	
GR40 SMT16B	100L-125L-150L	125.0	14.0	160.0	188.0	36.0	19.0	51.5	6.0	1 1/2" SAE - 3000	1 1/2" BSPP	65.0	1 1/4" SAE - 3000	46.5	42.5	108.0	69.0	149.5	211.5	7	203.5	
GR45 SMT16B	180L-210L	125.0	14.0	160.0	188.0	55.0	32.0	35.0	10.0	2" SAE - 3000	2" BSPP	85.0	1 1/2" SAE - 3000	51.5	64.5	122.5	75.4	190.1	258.5	11	240.5	
GR55 SMT16B	250L-300L-330L-380	160.0	18.0	200.0	235.0	55.0	32.0	35.0	10.0	2 1/2" SAE - 3000	2 1/2" BSPP	95.0	2" SAE - 3000	55.0	64.5	142.5	83.5	202.5	274.0	15.5	284.0	
GR60 SMT16B	440L-500L	160.0	18.0	200.0	235.0	55.0	32.0	35.0	10.0	3" SAE - 3000	3" BSPP	105.0	2 1/2" SAE - 3000	63.0	65.5	155.0	83.5	228.5	292.5	25	299.5	
GR70 SMT16B	600L-660L-800L	200.0	22.0	250.0	300.0	55.0	32.0	35.0	10.0	3 1/2" SAE - 3000	3 1/2" BSPP	110.0	3" SAE - 3000	73.0	65.5	180.0	94.5	279.0	365.0	30	379.5	
GR80 SMT16B	1.000L-1.200L	200.0	22.0	250.0	300.0	60.0	38.0	41.0	10.0	4" SAE - 3000	4" BSPP	125.0	3" SAE - 3000	83.0	75.0	210.0	150.0	294.5	468.0	47.5	452.0	
GR90S SMT16B	1.220L-1.500L-1.700L-2.000L-2.200L	200.0	22.0	250.0	300.0	60.0	38.0	41.0	10.0	5" SAE - 3000	5" SAE - 3000	110.0	3" SAE - 3000	85.0	75.0	206.0	144.5	488	731	61.5	620	
GR110 SMT16B	2.300L-2.500L-2.800L-3.200L	250.0	26.0	300.0	350.0	110.0	55.0	59.0	16.0	5" SAE - 3000	5" BSPP	140.0	4" SAE - 3000	100.0	118.0	250.0	287.0	489.0	811.0	120	716.0	

Výrobní tolerance nejsou zahrnuty. Změny jsou vyhrazeny.

* Jmenovitý průtok při záporném provozu 50 Hz



SMT16BAC - Rozměry

SMT16BAC



Čerpadlo s dutou hřídelí a radiální přípojkou

SMT16BAC



Čerpadlo s dutou hřídelí pro ponorné nasazení

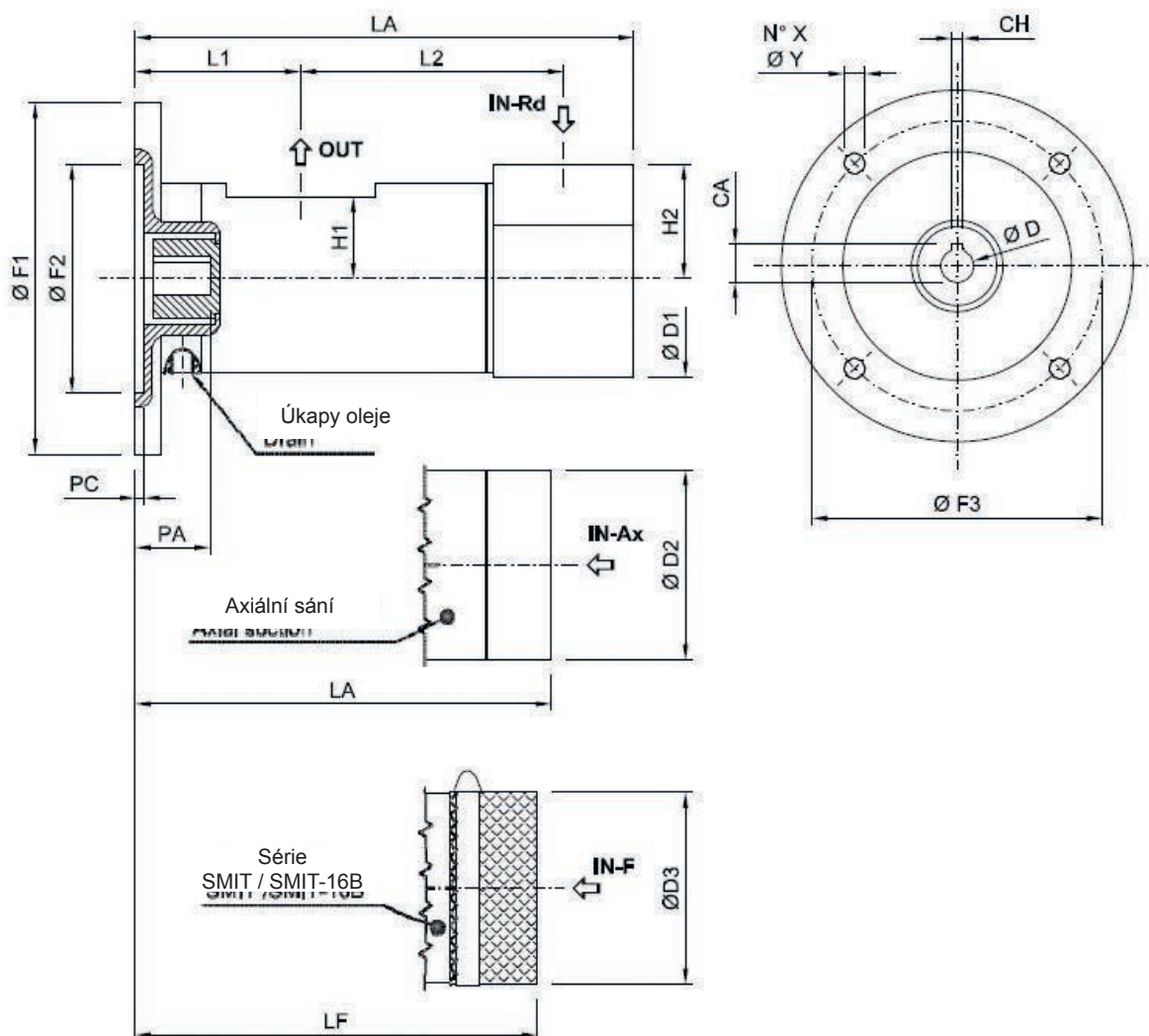



Ponorné
šroubové
čerpadlo

SMT16BAC - rozměry

Čerpadlo s dutou
hřídelí

Řadu AC provozovat s max. 1500 / 1800ot/min (4-pólový motor)

Typ	Jmenovitý průtok* [l/min]		Příruba			Hřídel		Sací strana			Výlačná strana			Čerpadlo					Čerpadlo	
	ØF2	ØY	ØF3	ØF1	ØD	CA	CH	IN-Rd	IN-Ax	H2	OUT	H1	PA	ØD2	L1	L2	LA	KG	ØD3	LF
GR20 SMT16B AC11 B5	95.0	9.0	115.0	140.0	11.0	12.8	4.2	1/2" BSPP	1/2" BSPP	26.0	1/2" BSPP	25.0	25.0	59.0	59.0	78.5	138.0	1.5	60.0	137.0
GR20 SMT16B AC14 B5	110.0	9.5	130.0	160.0	14.0	161.1	5.2	1/2" BSPP	1/2" BSPP	26.0	1/2" BSPP	25.0	33.5	59.0	59.0	78.5	137.0	1.5	60.0	136.0
GR20 SMT16B AC19 B5	130.0	11.0	165.0	200.0	19.0	21.7	6.5	1/2" BSPP	1/2" BSPP	26.0	1/2" BSPP	25.0	42.0	59.0	59.0	78.5	156.0	1.5	60.0	155.0
GR25 SMT16B AC14 B5	110.0	9.5	130.0	160.0	14.0	16.2	5.2	3/4" BSPP	3/4" BSPP	27.0	1/2" BSPP	27.5	32.5	65.0	65.0	87.0	179.0	2.7	66.0	159.5
GR25 SMT16B AC19 B5	130.0	10.5	165.0	200.0	19.0	21.9	6.5	3/4" BSPP	3/4" BSPP	27.0	1/2" BSPP	27.5	42.5	65.0	65.0	87.0	182.0	2.7	66.0	162.5
GR32 SMT16B AC19 B5	130.0	12.0	165.0	200.0	19.0	21.9	6.5	1 1/4" SAE - 3000	1 1/4" BSPP	55.0	1" SAE - 3000	41.0	43.7	94.0	94.0	123.0	194.7	4.4	95.0	185.7
GR32 SMT16B AC24 B5	130.0	12.0	165.0	200.0	24.0	27.3	8.5	1 1/4" SAE - 3000	1 1/4" BSPP	55.0	1" SAE - 3000	41.0	52.7	94.0	94.0	123.0	194.7	4.4	95.0	185.7
GR40 SMT16B AC19 B5	130.0	12.0	165.0	200.0	19.0	22.0	6.5	1 1/2" SAE - 3000	1 1/2" BSPP	65.0	1 1/2" SAE - 3000	46.5	42.5	108.0	108.0	149.5	236.5	7	109.0	228.5
GR40 SMT16B AC24 B5	130.0	12.0	165.0	200.0	24.0	27.5	8.5	1 1/2" SAE - 3000	1 1/2" BSPP	65.0	1 1/2" SAE - 3000	46.5	52.5	108.0	108.0	149.5	236.5	7	109.0	228.5
GR40 SMT16B AC28 B5	180.0	14.0	215.0	250.0	28.0	31.5	8.5	1 1/2" SAE - 3000	1 1/2" BSPP	65.0	1 1/2" SAE - 3000	46.5	64.0	108.0	108.0	149.5	247.0	7	109.0	239.0
GR45 SMT16B AC28 B5	180.0	14.0	215.0	250.0	28.0	31.5	8.5	2" SAE - 3000	2" BSPP	85.0	1 1/2" SAE - 3000	51.5	63.5	122.5	122.5	190.1	289.5	7	123.5	271.5
GR45 SMT16B AC38 B5	230.0	15.0	265.0	300.0	38.0	42.0	10.5	2" SAE - 3000	2" BSPP	85.0	1 1/2" SAE - 3000	51.5	81.0	122.5	122.5	190.1	303.0	7	123.5	285.0
GR55 SMT16B AC28 B5	180.0	14.0	215.0	250.0	28.0	31.5	8.5	2 1/2" SAE - 3000	2 1/2" BSPP	95.0	2" SAE - 3000	55.0	62.5	142.5	142.5	202.5	299.0	15.5	143.5	309.0
GR55 SMT16B AC38 B5	230.0	15.0	265.0	300.0	38.0	42.0	10.5	2 1/2" SAE - 3000	2 1/2" BSPP	95.0	2" SAE - 3000	55.0	82.5	142.5	142.5	202.5	319.0	15.5	143.5	329.0
GR60 SMT16B AC28 B5	180.0	14.0	215.0	250.0	28.0	31.5	8.5	3" SAE - 3000	3" BSPP	105.0	2 1/2" SAE - 3000	63.0	65.0	155.0	155.0	228.5	317.5	25	154.0	324.5
GR60 SMT16B AC38 B5	230.0	14.5	265.0	300.0	38.0	41.8	10.5	3" SAE - 3000	3" BSPP	105.0	2 1/2" SAE - 3000	63.0	83.0	155.0	155.0	228.5	337.5	25	154.0	344.5
GR70 SMT16B AC28 B5	180.0	14.0	215.0	250.0	28.0	31.5	8.5	3 1/2" SAE - 3000	3 1/2" BSPP	110.0	3" SAE - 3000	73.0	63.1	180.0	180.0	279.0	389.3	30	179.0	403.3
GR70 SMT AC38 B5	230.0	14.5	265.0	300.0	38.0	41.8	10.5	3 1/2" SAE - 3000	3 1/2" BSPP	110.0	3" SAE - 3000	73.0	87.3	180.0	180.0	279.0	410.5	30	179.0	424.5

Výrobní tolerance nejsou zahrnuty. Změny jsou vyhrazeny.

* Jmenovitý průtok [l/min] = Jmenovitá velikost: 2 (Pr.: NG 30 = 15 l/min jmenovitý průtok při 4pólovém motoru 50 Hz)









Poloha připojení sání čerpadla a otvoru pro odvod průsaků oleje jsou možné dle následující tabulky (vztaženo k připojení výtlaku)

STANDARDNÍ KONFIGURACE

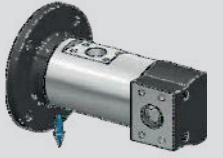
Standardní konfigurace: T1 – D2

Standardní konfigurace s RP ventilem: T4 – D2

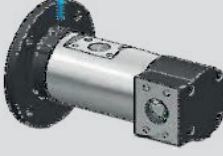
Sací přípojka konfigurace		Konfigurace odvodu při AC - verzi	
	T1		D1
	T2		D2
	T3		D3
	T4		D4

HENNLICH doporučuje zvolit standardní konfiguraci pro možnost RP (externě nastavitelný obtokový ventil). Ne všechny orientace jsou možné





Objednací kód

Typ	Provedení	2 pólový jmenovitý průtok [l/min]	Viskozita	Provedení hřídele	Příruba při duté hřídeli	Plášť**	Materiál těsnění	Provedení vřeten	Typ těsnění	Připojení sán	Poloha otvoru pro prosakovací olej (jen u AC)	Vestavěný pojistný ventil	Sací příruba	Směr otáčení	Typ ložisek
HGR 20	SMT16B suché vnější SMIT16B ponorné	81, 121, 151, 201	Stan Standardní do 100 cSt (žádny) Možnosti S1 (1) 100 - 250 cSt S2 (1) 250 - 500 cSt S3 (1) 500 - 800 cSt S4 (1) > 800 cSt	Standard plná hřídel & příruba (žádny) Volitelně dutá hřídel typy* AC9 AC11 AC14 AC19 AC24 AC28 AC38	/B5 /B14 (je s dutou hřídeli)	Standard Aluminium (žádny) Volitelně G šedá litina A uhlíková ocel	Standard NBR (žádny) Volitelně V FKM E EPDM	Standard ocel hlavní vřeteno, litina vedlejší vřeteno (žádny) Volitelně HA*** Vřeteno s kaleným jádrem, (k dispozici pouze s mechanickou ucpávkou) HD Vnější plochy vřeten kalené	Standard těsnění hřídele gufero (žádny) Volitelně TM**** mechanická ucpávka pro oleje TMK mechanická ucpávka pro vodu, glykol a chladicí kapaliny TMZ mechanická ucpávka pro topný olej FGM bezucpávkové s magnetickou spojkou	Standard (žádny) Volitelně RF1 5 bar vestavěný obtokový ventil RF2 10 bar vestavěný obtokový ventil RF3 15 bar vestavěný obtokový ventil RP**** nastavitelný obtokový ventil	Standard bez obtokového ventilu (žádny) Volitelně radiální (žádny) Volitelně AXS axiální SAE AX axiální BSP AL příruba na nádrž	Standard vpravo ve směru hodinových ručiček (žádny) Volitelně SX proti směru hodinových ručiček	Standard (žádny) Volitelně CS zapouzdřené kuličkové ložisko		
HGR 25		251, 301													
HGR 32		351, 451, 551, 751													
HGR 40		1001, 1251, 1501													
HGR 45		1801, 2101													
HGR 55		2501, 3001, 3301, 3801													
HGR 60		4401, 5001													
HGR 70		6001, 6601, 8001													
HGR 80		10001, 12001													
HGR 90S		12201, 15001, 17001, 20001, 22001													
HGR 110		23001, 25001, 28001, 32001													

* Pro výběr si prosím přečtete tabulku výběru na předchozí stránce "Kombinace Motor čerpadlo AC".

** Ohledně různých dostupných materiálů a ošetření kontaktujte, prosím, společnost HENNLICH.

(1) Tento výběr může snižít výkon čerpadla.

*** Volba HA a TM nejsou možné pro dutou hřídel AC.

**** RP volba a rovněž volba AX a AL NEJSOU možné pro GR80, GR90 a GR110.



Kombinace Motor - Čerpadlo AC

Zkontrolujte správnou volbu motoru podle tabulky.

Velikost	Motor	56 AC9	63 AC11	71 AC14	80 AC19	90 AC24	100 AC28	112 AC28	132 AC38
GR 20	B14	x	x	x	x				
	B5		x	x	x				
GR 25	B14			x	x				
	B5			x	x				
GR 32	B14				x	x			
	B5				x	x			
GR 40	B14				x	x	x	x	
	B5				x	x	x	x	
GR 45	B5				x	x	x	x	x
GR 55	B5						x	x	x
GR 60	B5						x	x	x
GR 70	B5						x	x	x

POZNÁMKA:

GR80, GR90, GR110 nejsou možné s dutou hřídelí!

Použití duté hřídele je doporučeno pro max. 1500/1800 ot/min!

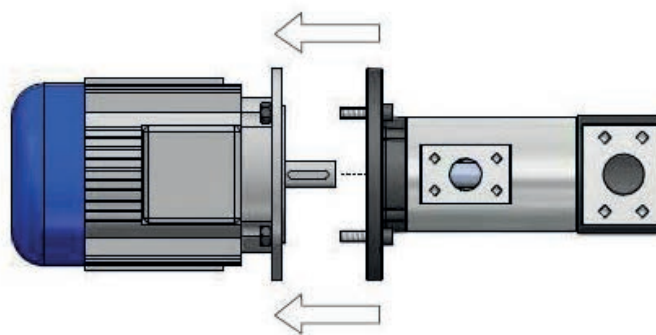
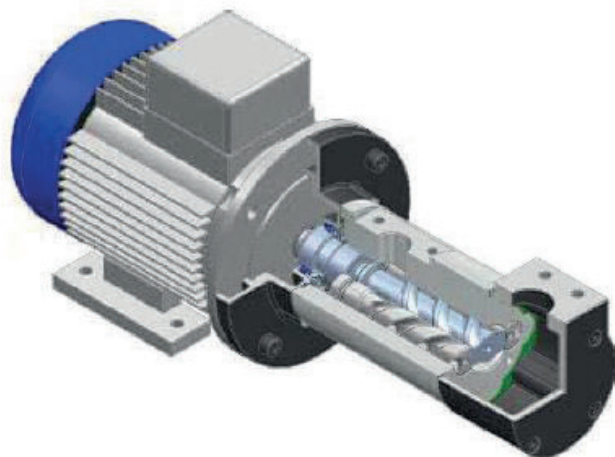

IEC STANDARDNÍ MOTOR

Přehled příkladů použití

Nízkotlaké aplikace (1)	Vysokoviskózní provedení	Materiál pláště	Materiál vřeten	Těsnění	Ložiska
Motorová nafta, lodní palivo, nízkoviskózní topný olej	-	G	HA	TMK	*
Těžký topný olej	S	G	HD	TMK	*
Mazací olej, vysokoviskózní	S	*	*	*/TM	*
Směs voda-glykol (< % obsahu vody)	-	G	G	TMZ	CS

Změny vyhrazeny, Změny možné bez předchozího upozornění.

(1) Pro vysokotlaká použití kontaktujte, prosím, firmu HENNLICH.

* Standardní konfigurace a materiál.

Příklad objednávky s plnou hřídelí: **HGR60 SMT16B 440L G HD V**

Příklad objednávky s dutou hřídelí "AC": **HGR40 SMT16B 125L AC24/B14**